

# 企画書

## SWCN 夏のセミナーイベント

SWCN 5th Impact

# 全日本製造業コマ大戦

# G3県別対抗団体戦

# 信州場所 概要

初版：2013年03月30日

改訂：2013年04月23日

改訂：2013年05月18日

SWCN事務局 水出博司

# 1. イベント日程と会場

## ・イベント日程：2013年7月6日（土曜日）

- 入場無料- 事前登録制（Webによる登録を予定）

- 10:00開場 11:00開演/基調講演 中村智彦先生

- 15:00～全日本製造業コマ大戦 G3 県別団体戦

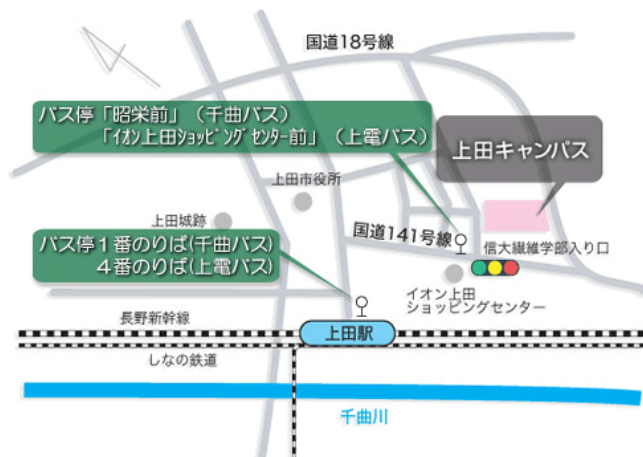

## ・イベント会場：長野県 上田市

「信州大学 繊維学部 総合研究棟」

「コマ大戦は有形文化財 講堂」

問い合わせ：〒386-8567 長野県上田市常田3-15-1

## 2.SWCN夏のイベント&全日本製造業コマ大戦プログラム



<p>プログラム</p>	<p>会場：信州大学繊維学部</p>		
<p>基調講演 11:10-12:10 (60分) 有形文化財 講堂にて</p>	<p>神戸国際大学経済学部 中村智彦教授 日本テレビ系世界で一番受けたい授業でおなじみ</p>		
<p>サポータ企業展示 11:00-15:00 総合研究棟にて</p>	<p>サポータ企業の展示、デモ 基調講演終了後の昼休みの間も存分に展示品を見ていただく</p>		
<p>分科会セッション 13:30-15:00 総合研究棟にて</p>	<p>企業人vs学生 議論大会、コマ大戦サミット 「日本のものづくりを考える」</p>	<p>シミュレーションを使いこなす SolidWorksFloSimulation SolidWorksPlastics SolidWorksMotion等連携</p>	<p>ものづくりレディーの集い2nd SWLP:レディー力カ 熱き女性達の想い (マルベリーホール2F)</p>
<p>ハンズオン 11:00-15:00</p>	<p>各展示企業はハンズオンができる形式、触って楽しめる形式で対応をする 最新のCAD/CAEなど、ものづくりに欠かせないツールのベンダー、リセラーの展示</p>		
<p>製造業コマ大戦 G3 県別対抗団体戦 1st!! 信州場所 15:00-18:00 有形文化財 講堂にて</p>	<p>信州大学繊維学部 有形文化財 講堂で開催 参加には各県エントリー料として5,000円+補欠要員に応じて1,000円加算(Max2人まで) 大会終了後 マルベリーホールにて懇親会5,000円必要(懇親会費4,000円+義援金1,000円) 宿泊は上田市内ホテルへ分散して宿泊 懇親会Part2:上田市内「アルベジオ」にて、SWCN歌謡祭 別途会費徴収</p>		

## ◆ルール

### ①概要

- ・試合は選手5名と監督1名が、試合エリアに入れる。(応援団は試合エリアに入れない、入ったら失格とする)
- ・各県代表は7名+監督1名の8名までがエントリーできる(最低3名)
  - ※監督と選手は兼任できる事とする
  - ※事前に選手7名(Max)監督1名のエントリーシートを提出する
- ・受付にて、選手7名(Max)のコマを受け付ける。
- ・入場前に、先鋒、次鋒、中堅、副将、大将のタスキを掛けて入場する
  - ※これにより、7名(Max)の選手を試合毎に組み替えて5名を出場させる事ができる
  - ※入場後にタスキを架け替えた場合は失格とする(必ず入場前に選手を決め、タスキをかける事)
- ・土俵上では一対一で対決する(先鋒、次鋒、中堅、副将、大将)
- ・1試合毎に東/西をチェンジして戦う(引き分けの場合もチェンジする)
- ・5名による勝ち抜き戦とし、5名負けた所で、勝負が決定する(3名の場合は3名が負けた時点で勝敗)
  - ※5名いない場合は3対5として試合を行う
- ・シューターとコマは一対とする
- ・各県選抜のための大会を開催しても良い
- ・県のまとめ役は、全日本製造業コマ大戦協会事業本部内の地域代表者又は協会入閣者が行う
- ・コマ大戦の使命として、より多くの製造業のつながりを目指したいため、多国籍軍(他県連合)は認めない
  - ※コマ大戦を創めた心技隊には敬意をはらって、心技隊のみ連合軍として認める
- ・エントリーフィーは1チーム5,000円(3名の場合も)とするが、5名の選手から1名増える毎に1,000円加算する
  - ※エントリーフィーは当日受付で選手人数に応じて支払いとする
- ・トーナメントの状況で、開催場所(信州大学繊維学部)チームの参加を認める



## ◆ルール

### ②コマについて

全日本製造業コマ大戦協会規定コマルールに準拠したコマとする

#### -1.仕様

- コマの直径は、静止状態で回転軸に対しφ 20mm以下とする
- 寸法の確認は、φ 20.001のリングゲージにより行う
- 片方の手の指で回すこと

#### -2.勝敗

- 土俵の外に出るか、先に止まってしまったら負けとし、2連勝した時点で試合終了
- 土俵との接地面以外の部分が動いていても、接地面が止まっていたら負け
- 行司が「見合って」の掛け声を掛けた時点より30秒以内に試合を開始できなければ、1敗とする
- 団体戦であるため、1試合の勝敗は2勝勝ち抜けとする(2連勝とはしない)**

#### -3.禁止事項

- 2か所以上の接地面で回り続けるコマは禁止
- 回転軸が変わるコマは禁止
- 部品交換により外形寸法が変わるコマは禁止
- 受付後競技以外の時間にコマに触ることは禁止
- 一人が複数のコマを投げることは禁止



## ◆ルール

### ③エントリー

- ・エントリーチームは、15チーム(各県1チーム+心技隊枠1チーム)
- ・長野県 ・群馬県 ・茨城県 ・埼玉県 ・千葉県 ・東京都 ・神奈川県 ・愛知県 ・三重県
- ・大阪府 ・京都府 ・栃木県 ・福井県 ・山梨県 ・心技隊(特別枠)
- ・エントリーチームは、各県で県選抜大会などを開催できる
- ・エントリー期間は、4月1日～5月17日までとする
- ・詳細なチームメンバー表は、大会1週間まえまでに、大会事務局へ提出する
- ・開催するチーム(県)はシード権を持たせる事ができる



### ④その他

- ・コマケースは県別のケースを用意する
- ・試合に負けたチームは、相手に自県のコマケースと今まで勝ち取ってきたコマケースを渡す  
最終的には優勝者の総取り
- ・優勝チーム(県)には優勝旗を授与する
- ・優勝チーム(県)は次会の県別対抗戦を主催するものとする  
※優勝チームが次回大会を開催できない場合は、全日本コマ大戦協会及び開催できる企業グループが  
開催支援をおこなう
- ・優勝旗は、有志によるカンパで作成する。  
デザイン:たなかじゅん先生  
一人:5,000円  
特典:たなかじゅん先生による優勝旗デザインと同じサイン色紙  
優勝旗作成代以上の金額が集まった場合は、たなかじゅん先生のデザイン料とする
- ・優勝旗作成にあたり、主幹はSWCNが行い、この所属は全日本製造業コマ大戦協会とする

# 2013年夏・信州上田にて!!!

## 県別対応ガチバトルコマが火花をちらす

〇〇県代表



〇〇県代表

- ・監督：〇〇
- ・先鋒：〇〇
- ・次鋒：〇〇
- ・中堅：〇〇
- ・副将：〇〇
- ・大将：〇〇



- ・監督：〇〇
- ・先鋒：〇〇
- ・次鋒：〇〇
- ・中堅：〇〇
- ・副将：〇〇
- ・大将：〇〇

# 5. 団体戦 トーナメントとタイムスケジュール(約3.5時間)

1.5時間(土俵4か所) | 準決勝1時間 | 決勝/3位1時間  
 1試合30分(入れ替え込み) 5対5対抗戦

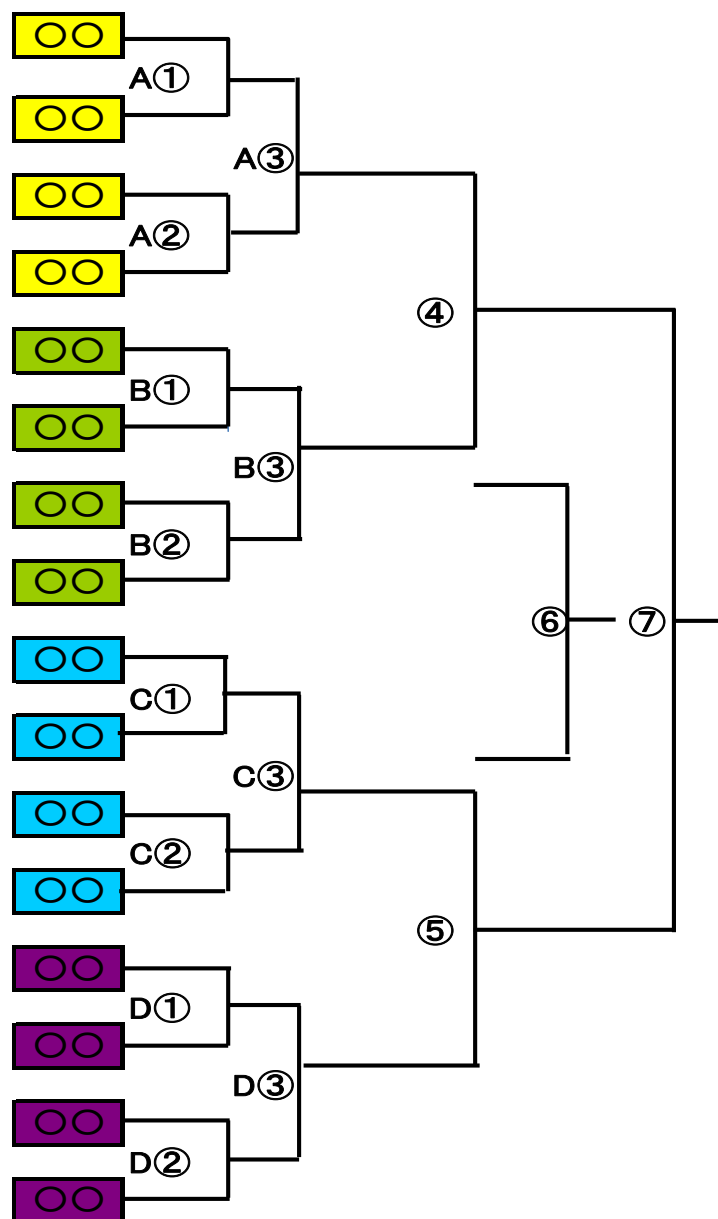

## ◆トーナメントとタイムスケジュール

- ・第1試合から、第10試合までは4ブロックに分かれて試合を開催
- ・第11試合から、土俵を1つにして試合を開催
- ・試合時間は1試合入れ替え含めて3.5時間の見込み





# 6.全日本製造業コマ大戦 団体戦土俵サポーター募集



このページを切り取って、必要事項を記入の上、事務局宛に

メールで送ってください。(見積書、請求書が必要な場合はお申し付けください)

**都度号外を発行します。**

**申込締切:5月17日 サポーター料金振込期限6月31日 延長可能**

メールアドレス: [swc.nagano@gmail.com](mailto:swc.nagano@gmail.com)

会社名	
スポンサー 代表者名	/交流会参加 人
連絡先	・住所 ・e-mail
スポンサー種類	・ <del>上俵上而 3万円(6社)終子</del> ・上俵側而 1万円 (8社) あと4社 ・砂かぶり大 2万円 ○□(10社) あと2社 ・砂かぶり小 5千円 ○□(12社)
スポンサー料金	合計金額 円(請求書対応します) <input type="checkbox"/> 要請求書
振込予定日	

・振込み先:八十二銀行 上田支店 口座番号:1269600

・口座名義:ソリッドワークスクラブオブナガノ

# -1.全日本製造業コマ大戦 団体戦土俵サポーター概要

サポーターによる広告掲載位置は、以下の4箇所です。

土俵上面：3万円（6社）終子

土俵側面：1万円（8社）

砂かぶり大：2万円（10社）

砂かぶり小：5千円（12社）



## •SWCN事務局

事務局 水出博司(日置電機株式会社勤務)

電話:090-6000-3955

E-mail:swc.nagano@gmail.com

URL:http://swcn.web.fc2.com/

<https://www.facebook.com/SW.Club.of.NAGANO>

